

Guarde este manual em local seguro para futuras consultas.

## INSTRUÇÕES DE MONTAGEM DOS VENT. AXIAL EXAUSTOR MÓVEL PESADO 400/500MM

### PROCEDIMENTO:

- 1° - Afrouxe a porca estrela ① nas laterais do exaustor para ajustar o ângulo desejado, após aperte a porca estrela ① conforme indicado no detalhe A;
- 2° - Verifique a tensão e a frequência de seu aparelho antes de ligar na tomada;
- 3° - Os exaustores axiais possuem um sistema combinado de exaustão e ventilação conforme selecionado na chave de controle ② localizada atrás do exaustor conforme detalhe A.

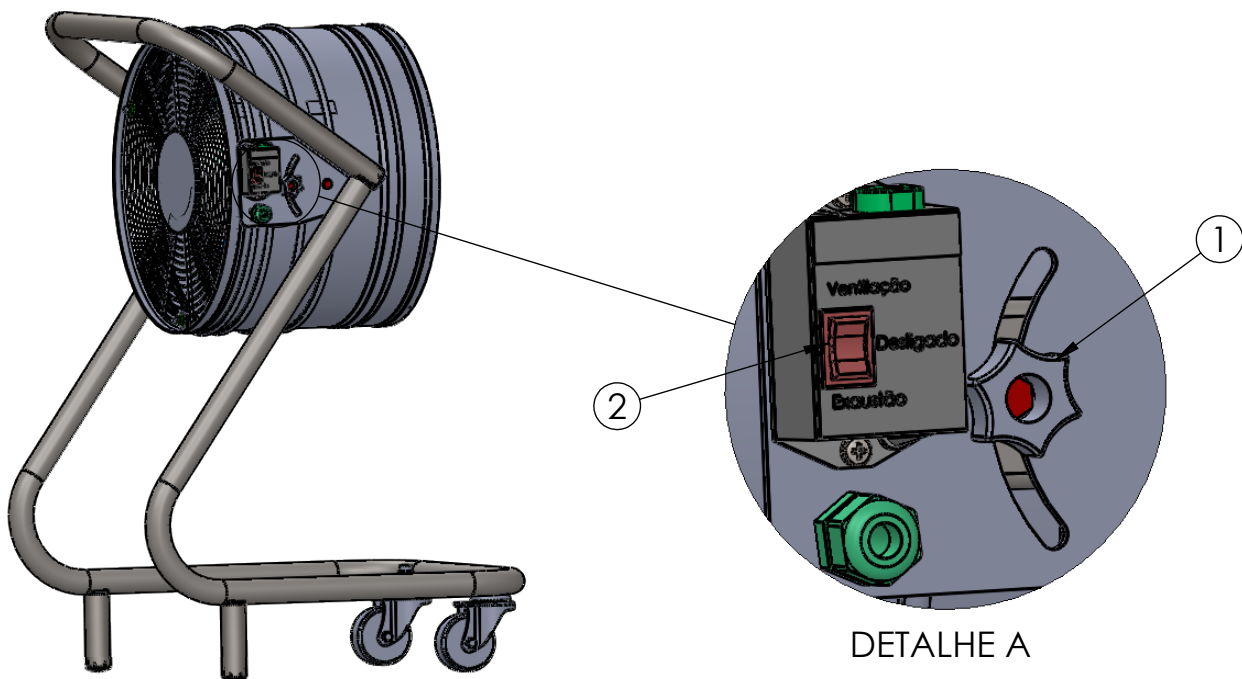

DETALHE A

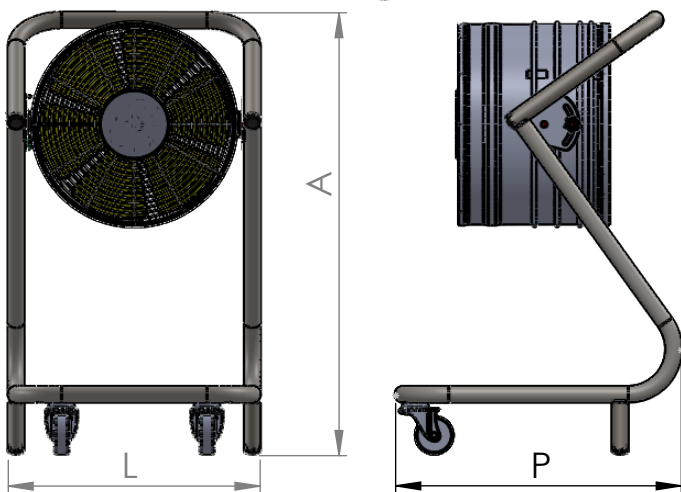

	L (mm)	A (mm)	P (mm)
EXAUSTOR 400MM	500	910	540
EXAUSTOR 500MM	600	925	540

### CERTIFICADO DE GARANTIA:

O fabricante garante a funcionalidade e o acabamento de seu aparelho pelo prazo legal de 03 (três) meses, mais 09 (nove) meses de garantia adicional da fábrica, totalizando o prazo de 01 (um) ano contados a partir da data de venda registrada na nota fiscal, desde que o aparelho seja utilizado de forma apropriada e de acordo com o Manual de Instruções. A garantia somente é dada em casos de defeitos de fabricação ou em matérias-primas, sujeitos a uma prévia análise por um agente autorizado, a fim de providenciar o conserto necessário. A assistência é dada apenas ao produto, não cobrimos outros gastos como instalação, desinstalação e deslocamento até a assistência técnica. Apenas no caso de não haver assistência técnica local, o ônus pelo transporte será arcado pelo fabricante;

O fabricante declara que a garantia ficará automaticamente cancelada se for constatada qualquer das condições abaixo:

- Danos resultantes de manuseio ou uso incorreto e inadequado ou provocados por queda, descarga elétrica, inundação, etc;
- Danos em consequência de uso em locais impróprios como por exemplo, ambientes com grande concentração de: soluções ácidas, básicas, salinas, pó, umidade, exposição excessiva a luz solar, gordura ou temperatura de ambiente fora da faixa de 5°C a 40°C;
- Apresentar sinais de violação, ajuste ou conserto por pessoa não autorizada pelo Fabricante;
- Peças e acessórios sujeitos à quebra, como peças plásticas e vidros, após o prazo legal de 90 (noventa) dias.
- Se a nota fiscal de compra apresentar sinais de rasura ou adulterações.

Nota: Para efeito de prestação de serviço em garantia, deverá ser apresentada a nota fiscal de compra do aparelho ao Agente Autorizado.